

# Canon Dos-magasin FN-100

Le Dos-magasin FN-100 est un des multiples accessoires destinés au nouveau Canon F-1. Utilisé avec le Moteur d'entraînement EA FN, ce dos-magasin permet de prendre jusqu'à 100 vues en continu ou image par image ainsi que d'utiliser l'exposition automatique à priorité à la vitesse. Suffisamment léger et compact pour être tenu d'une main, il est idéal pour la photographie de sports et d'action ou pour les travaux documentaires, où une grande mobilité est de rigueur. Une poignée spéciale sur le dos-magasin et quatre déclencheurs garantissent une grande facilité d'emploi.

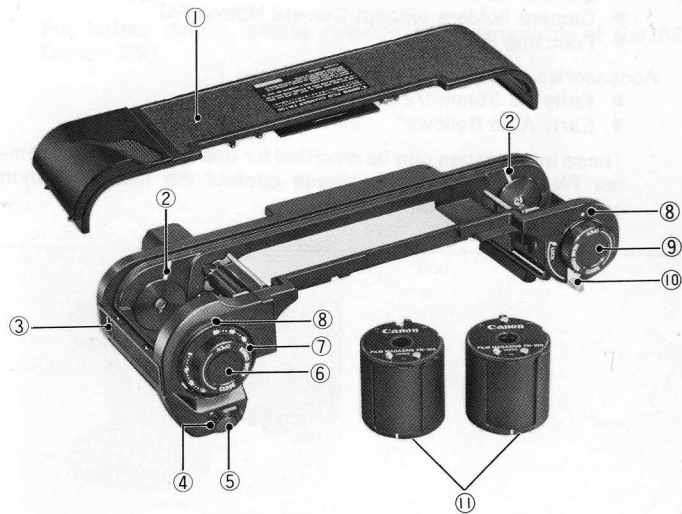

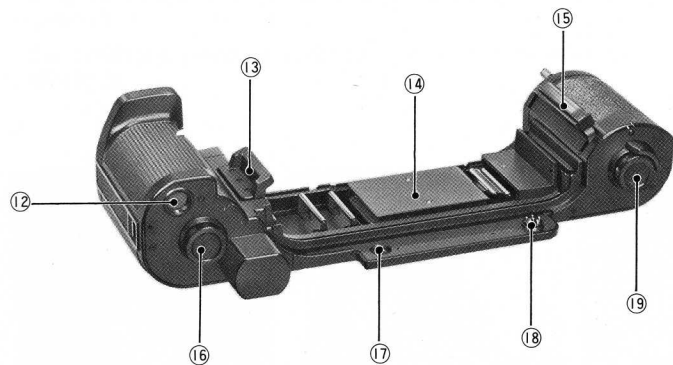

1. Couvercle
2. Repère blanc
3. Verrou de libération
4. Levier de verrouillage
5. Déclencheur
6. Bouton d'ouverture/fermeture (OPEN/CLOSE) du côté récepteur
7. Compteur d'images
8. Repère blanc
9. Bouton d'ouverture/fermeture (OPEN/CLOSE) du côté débiteur
10. Levier de verrouillage
11. Magasin FN-100
12. Prise pour le capuchon de contact du moteur d'entraînement
13. Verrou fixe
14. Presse-film
15. Verrou mobile
16. Bouton de fixation de magasin (du côté débiteur)
17. Ergot pour le bouton de remise du compteur d'images
18. Contacts du moteur d'entraînement
19. Bouton de fixation de magasin (du côté récepteur)

## Fiche technique

**Appareil compatible:** Nouveau Canon F-1

**Type:** Dos-magasin pour films de long métrage, utilisé avec le Moteur d'entraînement EA FN.

**Montage:** A la place du dos de l'appareil.

**Magasins à film:** Un débiteur et un récepteur, destinés à l'usage exclusif du dos-magasin FN-100.

**Mise en place du film:** Par la Bobineuse 250 en chambre noire.

**Capacité maximale:** 100 vues de film 24 × 36.

**Avancement du film:** Transport électromoteur assuré par moteur d'entraînement avec réception synchronisée de la pellicule.

**Arrêt automatique du film:** Au passage de la dernière image face au diaphragme de l'appareil, moment signalé par allumage de la diode électroluminescente du moteur d'entraînement.

**Circuit de sécurité:** Quoique le déclencheur soit appuyé, le dos-magasin ne fonctionnera pas et le témoin lumineux du moteur d'entraînement s'allume dans les cas suivants.

- 1) Lorsqu'il n'y a pas de film dans le dos-magasin ou que toutes les pellicules sont terminées.
- 2) Lorsqu'il y a un film et que le bouton OPEN/CLOSE du côté récepteur se trouve sur "OPEN".

**Compteur d'images:** Type dégressif, à réglage manuel.

**Retrait du magasin à film:** Par deux leviers d'éjection, prévus respectivement à l'intérieur de chaque magasin.

**Déclenchement:** Quatre déclencheurs disponibles: un sur le dos-magasin, deux sur le moteur d'entraînement et celui du boîtier. Chaque déclencheur est verrouillable.

**Verrouillage du couvercle arrière:** Par réglage des deux boutons OPEN/CLOSE à la position "CLOSE" ou par réglage du bouton OPEN/CLOSE du côté magasin débiteur à la position "OPEN".

**Dimensions:** 258,8 × 108,5 × 72,3 mm

**Poids:** 641 g.

Sous réserve de modifications.

